

Productos / Tanques Precargados

TANQUE ALTAMIRA SKY

Tanque de Acero
Diseño de Membrana Intercambiable
Excelente calidad



Modelos Tanques				
Modelo	Capacidad máxima Galones (L)	Diámetro del tanque pulgadas (mm)	Altura del tanque pulgadas	Diámetro de Descarga pulgadas
SKY 19	19 (72)	16" (406)	27-1/2"	1"
SKY 35	35 (132)	20" (508)	32-3/4"	1"
SKY 50	50 (189)	24" (610)	32-1/2"	1-1/4"
SKY 85	85 (322)	24" (610)	50-1/2"	1-1/4"
SKY 119	119 (450)	24" (610)	68"	1-1/4"

ENTREGA VOLUMÉTRICA

Rango Switch de Presión	Precarga del Tanque	Modelo	Entrega volumétrica - Galones (L)		
			20 - 40 psi (1.4 - 2.8 kg/cm ²)	30 - 50 psi (2.1 - 3.5 kg/cm ²)	40 - 60 psi (2.8 - 4.2 kg/cm ²)
20-40 psi (1.4 - 2.8 kg/cm²)	18 psi (1.2 kg/cm ²)	SKY 19	6.9 (26.1)	5.8 (22)	5.0 (18.9)
30-50 psi (2.1 - 3.5 kg/cm²)	28 psi (1.9 kg/cm ²)	SKY 35	12.7 (48.1)	10.7 (40.5)	9.3 (35.2)
40-60 psi (2.8 - 4.2 kg/cm²)	38 psi (2.6 kg/cm ²)	SKY 50	18.3 (69.3)	15.5 (58.7)	13.4 (50.7)
		SKY 85	30.0 (113.6)	26.0 (98.4)	22.0 (83.3)
		SKY 119	43.3 (163.9)	35.4 (134.0)	31.0 (117.3)

CICLO DE OPERACIÓN

El diseño especial de la membrana intercambiable ALTAMIRA Sky sella la carga del aire, separando el aire del agua y eliminando de ese modo la necesidad de un control de volumen de aire.

El depósito de agua no metálico impide que el agua entre en contacto con el metal, eliminando la posibilidad de corrosión.

<p>Paso 1. El tanque está casi vacío – el aire se expande llenando el área por encima de la membrana (Figura A).</p>	<p>Paso 2. El agua entra en el tanque – el aire se comprime por encima de la membrana a medida que se llena de agua (Figura B).</p>	<p>Paso 3. Se ha completado el ciclo de bombeo – el aire comprimido (mayor presión) activa la graduación de OFF (apagado) del switch de presión (Figura C).</p>	<p>Paso 4. El agua empieza a salir del tanque a salir del tanque – el aire comprimido en el tanque hace que el agua salga de la membrana (Figura D).</p>	<p>Paso 5. La membrana está vacía – el sistema está listo para comenzar un nuevo ciclo. (Figura A).</p>

ACCESORIOS DEL TANQUE

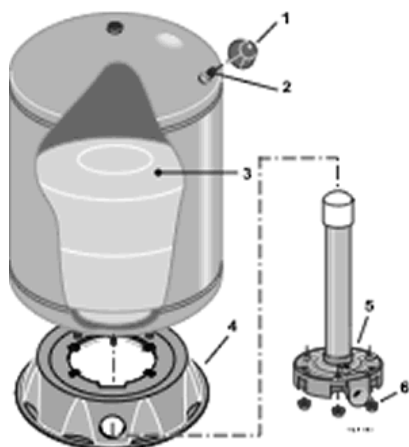

Número	Descripción de la pieza	No.	SKY19 19 Gal	SKY35 35 Gal	SKY50 50 Gal	SKY85 85 Gal	SKY119 119 Gal
1	Cubierta de Válvula de aire	1	U31-380P	U31-380P	U31-380P	U31-380P	U31-380P
2	Válvula de aire con tapa	1	U212-160B	U212-160B	U212-160B	U212-160B	U212-160B
3	Membrana-Vinilo	1	U20-15S	U20-13L	U20-10	U20-7	U20-20
4	Base	1	U31-505P	U31-505P	U31-512P	U31-512P	U31-512P
5	Brida	1	U231-460P	U231-460P	U31-447P*	U231-462P	U231-462P
6	Tuercas de Brida 15/16-18 Hex	6	U36-202BT	U36-202BT	U36-202BT	U36-202BT	U36-202BT

*No requiere tubo ascendente.